

**Français** .....

**F**

**English** .....

**GB**

**Deutsch** .....

**D**

**Nederlands** .....

**NL**

**Italiano** .....

**I**

**Español** .....

**E**

Notice : – Chapitre F-0.1

Sommaire

Mots clés d'index

Nom de cible hyperliens

Notice : – Chapitre F-0.2

Sommaire

Mots clés d'index

Nom de cible hyperliens

# Sommaire

Chapitre 1 : Généralités	
Précautions d'utilisation . . . . .	F-1.1
Description générale . . . . .	F-1.2
Façades et commandes au volant . . . . .	F-1.3
Écran de visualisation . . . . .	F-1.5
Marche / Arrêt . . . . .	F-1.6
Volume . . . . .	F-1.7
Chapitre 2 : Radio et CD	
Menus et affichages audio . . . . .	F-2.1
Sélectionner une fréquence . . . . .	F-2.2
Mémoriser et rappeler une présélection . . . . .	F-2.3
Suivre une station FM . . . . .	F-2.4
Recevoir les informations routières . . . . .	F-2.5
Écouter un CD . . . . .	F-2.6
Utiliser le changeur CD . . . . .	F-2.8
Chapitre 3 : Navigation	
Le système de navigation . . . . .	F-3.1
Menus et affichages de navigation . . . . .	F-3.3
Lire la carte . . . . .	F-3.4
Entrer une destination . . . . .	F-3.7
Guidage . . . . .	F-3.10
TMC Info Trafic . . . . .	F-3.13
Récapitulatif des fonctions principales . . . . .	F-3.17
Chapitre 4 : Réglages	
Réglages de navigation . . . . .	F-4.1
Réglages audio . . . . .	F-4.2
Code de sécurité . . . . .	F-4.3
Réglage de l'heure . . . . .	F-4.4
Chapitre 5 : Anomalies de fonctionnement	
Chapitre 6 : Index alphabétique	

F

Notice : F – Chapitre F-0.3

Sommaire

Mots clés d'index

Nom de cible hyperliens

## PRÉCAUTIONS D'UTILISATION

Il est impératif de suivre les précautions ci-dessous lorsque vous utilisez le système sous peine de risquer de porter atteinte à votre sécurité et à celle d'autres personnes, ou d'occasionner des dommages matériels.



### Précautions concernant la manipulation du système

- Manipulez les commandes (en façade ou au volant) et consultez les informations à l'écran lorsque cela est compatible avec les conditions de circulation.
- Réglez le volume sonore à un niveau modéré permettant d'entendre les bruits extérieurs au véhicule.

### Précautions concernant la navigation

- L'utilisation du système de navigation ne remplace en aucun cas la responsabilité ni la vigilance du conducteur lors de la conduite du véhicule.
- Il se peut que, dans certaines zones géographiques, le CD « carte » ne dispose pas de détails ou de nouveautés du parcours. Soyez vigilant. Dans tous les cas, le code de la route et les panneaux de signalisation routière sont toujours prioritaires sur les indications du système de navigation.

### Précautions matérielles

- Ne procédez à aucun démontage ou modification du système.
- En cas de dysfonctionnement et pour toute opération de démontage veuillez contacter un représentant du constructeur.
- N'insérez pas de corps étrangers, de CD endommagés ou sales dans le lecteur.
- Utilisez uniquement des CD de forme circulaire de 12 cm de diamètre.

F-1.1

Notice : – Chapitre F-1.1

Sommaire

Mots clés d'index

Nom de cible hyperliens

## DESCRIPTION GÉNÉRALE

### Introduction

Le système de navigation à autoradio intégré de votre véhicule assure les fonctions suivantes :

- aide à la navigation,
- radio RDS,
- lecteur CD audio.

Le système comporte :

- une façade munie de boutons de commandes et de l'entrée du lecteur CD (audio ou « carte »),
- une commande au volant,
- un écran de visualisation (escamotable sur certains véhicules),
- des enceintes audio,
- un CD « carte »,
- un CD des langues disponibles.

### Fonction Navigation

Le système de navigation ou navigateur détermine automatiquement la position géographique du véhicule grâce à la réception de signaux GPS.

Puis, il propose un itinéraire jusqu'à la destination de votre choix grâce :

- à sa carte routière (sur le CD « carte » ou dans la mémoire du navigateur),
- aux informations du service TMC Info Trafic.

Enfin, il indique la route à suivre, pas à pas, grâce à l'écran de visualisation et par des messages vocaux.

### Fonctions Radio et CD

L'autoradio permet l'écoute des stations radios FM (modulation de fréquence), LW (grandes ondes) et MW (ondes moyennes).

L'écoute d'un CD audio inséré en façade est possible dans la plupart des cas d'utilisation des fonctions de navigation.

L'écoute de CD au format mp3 et l'utilisation d'un changeur de CD sont des options.

Le système RDS permet l'écoute automatique d'informations diffusées par les stations radio FM :

- informations sur l'état général du trafic routier,
- bulletins d'informations,
- messages d'urgence.

La description des modèles, déclinés dans cette notice, a été établie à partir des caractéristiques connues à la date de conception de ce document. La notice regroupe l'ensemble des fonctions existantes pour les modèles décrits. Leur présence dépend du modèle de l'équipement, des options choisies et du pays de commercialisation. De même, des fonctionnalités devant apparaître en cours d'année peuvent être décrites dans ce document.

F-1.2

Notice : – Chapitre F-1.2

Sommaire

Mots clés d'index

Nom de cible hyperliens

# FAÇADES ET COMMANDES AU VOLANT

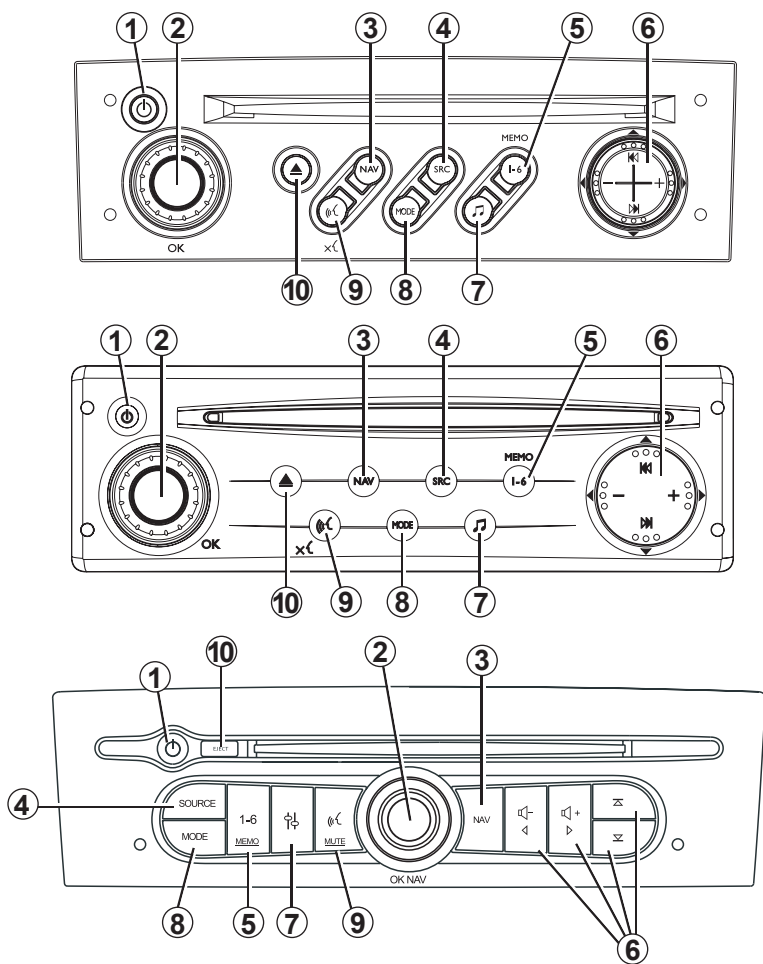

F-1.3

A B

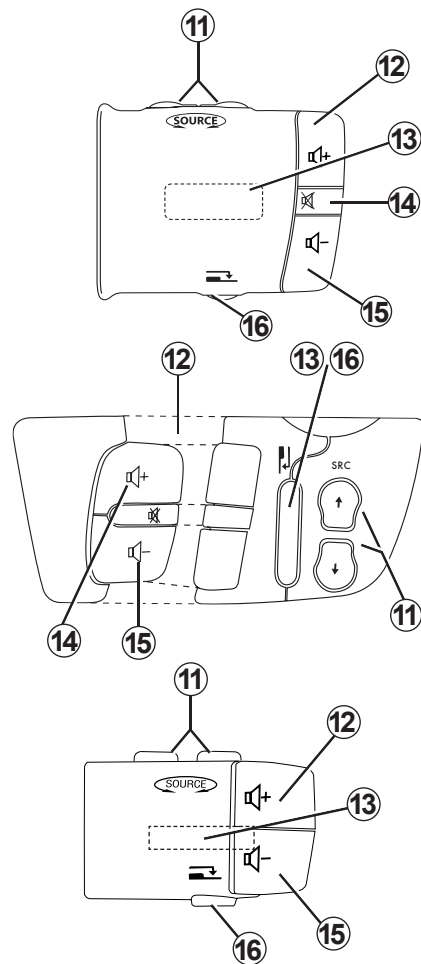

Notice : – Chapitre F-1.3

Sommaire

Mots clés d'index

Nom de cible hyperliens

## FAÇADES ET COMMANDES AU VOLANT (suite)

### Schémas

L'aspect de la façade et de la commande au volant dépend de la version du véhicule, des options du véhicule et du pays.

Sur les schémas, les boutons de commande sont repérés par des numéros. Ces numéros servent à les désigner dans toute la notice d'utilisation.

### Fonction

Les fonctions des boutons de façade et de la commande au volant sont décrites dans le tableau ci-contre (colonne A pour les boutons de la façade, colonne B pour les boutons de la commande au volant).

A	Fonction	B
1	Marche / Arrêt	
2	Rotation : – changement de l'affichage de guidage – changement de fonction de navigation – réglage des paramètres de navigation	
	Appui : – appel du menu de carte – sélection des fonctions de navigation – activation / désactivation de fonction dans le menu navigation	
3	Menu principal de navigation	
4	– Choix de la source audio (radio, CD, changeur CD) – Arrêt du message d'information en cours ( <i>i</i> TRAFFIC et <i>i</i> NEWS)	11
5	Mémorisation / rappel d'une station radio mémorisée	
6	Déplacement sur la carte (dans le menu de carte)	
	Haut / Bas : – changement de station radio, de plage ou d'album CD – avance et recul rapide en CD – changement de fonction dans le menu de réglage audio	13
	Gauche / Droite : – modification du volume sonore – réglage des paramètres audio	12/15
7	Menu de réglage audio RDS	
8	– Mode de sélection des stations radio (PRESET, MANUAL, AUTO, LIST) – Mode de lecture des CD (TRACK, ALBUM) – Changement de CD en source changeur CD	16
9	– Répétition du dernier message vocal de guidage – Arrêt des messages vocaux de guidage	
10	Éjection du CD	
	Pause / reprise du son radio et CD	12+15 ou 14

F-1.4

Notice : – Chapitre F-1.4

Sommaire

Mots clés d'index

Nom de cible hyperliens

## ÉCRAN DE VISUALISATION

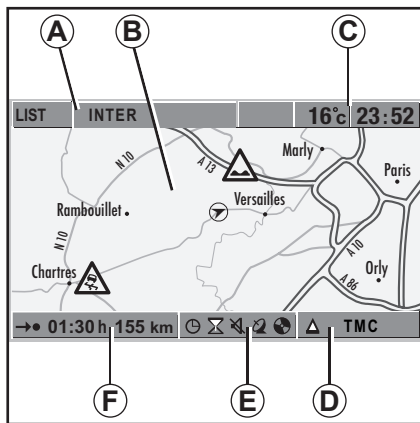

### Zones d'affichage de l'écran

L'écran de visualisation comporte une zone centrale, un bandeau inférieur et un bandeau supérieur.

Le bandeau supérieur présente les informations audio (zone **A**), l'heure et la température (zone **C**).

Le bandeau inférieur présente des informations de navigation (zones **D**, **E** et **F**).

La zone centrale **B** est dédiée aux présentations :

- des cartes routières, ou des pictogrammes de guidage,
- des menus et des fonctions audio et navigation.

### Écran escamotable

Suivant le véhicule, l'écran de visualisation est escamotable.

Le bouton d'ouverture / fermeture se trouve devant l'écran, à droite.

Le bouton de réglage de l'inclinaison se trouve devant l'écran, à gauche.

Fermez l'écran :

- soit par un appui sur **1** : le système s'arrête,
- soit par un appui sur le bouton d'ouverture / fermeture de l'écran : le système passe en veille écran,
- soit en sélectionnant « Veille écran » dans le menu principal de navigation : le système passe en veille écran.

Ouvrez l'écran :

- lorsque le système est arrêté : par un appui sur le bouton d'ouverture / fermeture de l'écran, ou par un appui sur **1**,
- lorsque le système est en veille écran : par un appui sur **2** ou **3**, ou en tournant **2**.

En plus de l'écran, un afficheur monochrome se trouve sur le tableau de bord : il affiche une partie des informations audio.

### Entretien de l'écran

Pour nettoyer l'écran, utilisez un chiffon humide. N'utilisez jamais d'alcool ou d'autres solvants.

Ne tentez jamais de démonter ou d'ouvrir l'écran.



Ne forcez jamais l'opération d'ouverture ou de fermeture.

N'introduisez pas d'objets dans les mécanismes.

F-1.5

Notice : – Chapitre F-1.5

Sommaire

Mots clés d'index

Nom de cible hyperliens

## MARCHE / ARRÊT

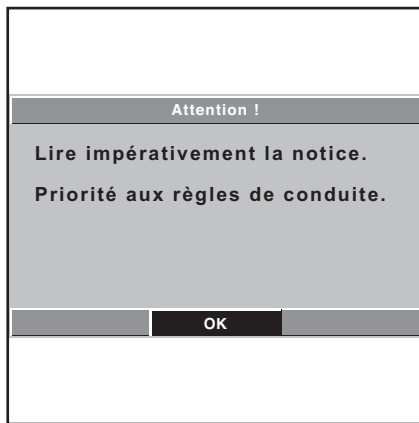

### Marche

Si le contact du véhicule n'est pas mis, mettez en marche le système de navigation à autoradio intégré par un appui sur **1**. Il fonctionne alors pendant 20 minutes. Puis, il s'arrête. Appuyez sur **1** pour le remettre en marche.

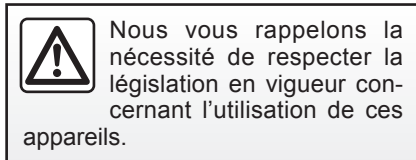

Dès la mise sous contact du véhicule, le système se met automatiquement dans son état à la dernière coupure de contact :

- en marche ou arrêté,
- écran ouvert ou fermé pour les véhicules disposant de cette option.

À la mise en marche du système, un message d'avertissement s'affiche. Appuyez sur **2** pour accéder au menu principal de navigation. Sinon, la carte s'affiche automatiquement au bout de 15 secondes. Les fonctions audio et navigation sont disponibles au bout de quelques secondes.

Un appui sur **10** ne met pas le système en marche.

### Arrêt

Le système s'arrête automatiquement à la coupure du contact du véhicule. Évitez alors de débrancher la batterie pendant un délai de 1 minute.

Lorsque le contact est mis, arrêtez le système par un appui sur **1**.

À l'arrêt du système, l'écran s'éteint. Il se referme suivant les véhicules.

### Veille écran

Le mode de veille écran permet d'éteindre l'écran de visualisation.

En mode de veille écran, le système reste en marche. L'écoute de la radio ou d'un CD continue. Le système de navigation reste actif.

Pour mettre le système en veille écran, accédez au menu principal de navigation en appuyant sur **3**. Sélectionnez « Veille Écran ».

Désactivez la veille écran par un appui court sur **2** ou **3**, ou en tournant **2**.

F-1.6

Notice : – Chapitre F-1.6

Sommaire

Mots clés d'index

Nom de cible hyperliens

## VOLUME

### Volume d'écoute normal

À la mise en marche du système, les volumes sonores respectifs des sources radio / CD et des messages sont les mêmes qu'au moment du dernier arrêt du système. Ils sont baissés seulement si le volume était élevé.

### Volume des messages

Pendant un message de guidage ou TMC, les sources radio / CD sont automatiquement atténuées.

Pendant un message d'informations routières « *i* TRAFFIC », un bulletin d'information « *i* NEWS » ou un message d'alerte (alerte nationale en général), la source radio / CD est automatiquement mise en pause.

### Réglage du volume audio

Ajustez le volume de la source audio / CD par appuis sur **12** ou **15**, ou droite / gauche sur **6**.



Réglez le volume sonore à un niveau modéré permettant d'entendre les bruits extérieurs au véhicule.

Accédez au menu VOLUMES pour régler l'ajustement automatique du volume en fonction de la vitesse du véhicule et l'atténuation du volume pendant la diffusion des messages de guidage ou TMC.

### Réglage du volume des messages

Ajustez le volume des messages (guidage / TMC, informations routières « *i* TRAFFIC », bulletins d'informations « *i* NEWS ») comme le volume audio. Effectuez cet ajustement pendant leur écoute. Ce réglage est mémorisé.

Un appui court sur **9** permet la répétition d'un message de guidage / TMC : vous pouvez alors régler leur volume.

Pour régler le volume des messages de guidage, vous pouvez aussi accéder au menu VOLUMES (suivant modèle).

### Menu VOLUMES :

Accédez au menu audio RDS par un appui sur **7**. Sélectionnez « VOLUMES ».

Réglez les fonctions :

- « SPEED » : ajustement du volume audio en fonction de la vitesse, de 0 (correction nulle) à 5 (correction forte),
- « RAD-NAV » : atténuation du volume audio pendant la diffusion des messages de guidage ou TMC,
- « NAV » : réglage du volume des messages de guidage (suivant modèle).

Ces réglages sont mémorisés.

### Pause

Activez ou désactivez la pause de la source radio / CD en appuyant sur **14**, ou simultanément sur **12** et **15**. En pause, l'indication « PAUSE » s'affiche.

Activez / désactivez les messages vocaux de guidage / TMC par un appui court / long sur **9**. Le symbole d'arrêt de ces messages s'affiche.

Coupez un message d'informations routières « *i* TRAFFIC » ou un bulletin d'informations « *i* NEWS » pendant son écoute par un appui sur **4** ou **11**.

F-1.7

Notice : – Chapitre F-1.7

Sommaire

Mots clés d'index

Nom de cible hyperliens

## MENUS ET AFFICHAGES AUDIO

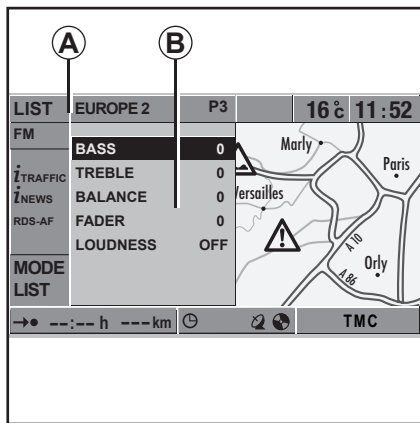

### Affichage

Les indications audio (radio, CD et changeur de CD) s'affichent dans le bandeau supérieur de l'écran de visualisation (zone **A**).

Les menus audio s'affichent dans la partie centrale de l'écran (zone **B**).

Si l'écran est escamotable, un afficheur monochrome se trouve sur le tableau de bord. Il affiche une partie des informations audio.

### Fonctions et menus audio

Les fonctions audio (radio / CD) sont toutes accessibles par des commandes en façade : boutons **4, 5, 6, 7, 8** et **10**.

Une grande partie des fonctions audio sont accessibles par la commande au volant. La commande au volant n'assure que des fonctions audio.

**Sélectionnez** une fréquence, une plage CD, une fonction ou un paramètre des menus audio par des appuis haut / bas sur **6**, ou en tournant **13**. Validez toujours votre sélection par un appui sur **12**, ou un appui droit sur **6**.

**Réglez** une fonction ou un paramètre par des appuis sur **12** et **15**, ou droite / gauche sur **6**.

Pour sortir d'un menu, appuyez sur **7**. La sortie d'un menu est automatique après quelques secondes sans appui.

Les appuis sur **12, 14** et **15** (et **16** suivant véhicule) de la commande au volant se font en appuyant par derrière.

F-2.1

Notice : – Chapitre F-2.1

Sommaire

Mots clés d'index

Nom de cible hyperliens

## SÉLECTIONNER UNE FRÉQUENCE

### Sélection de la bande de fréquences FM / LW / MW

Sélectionnez la bande de fréquence de votre choix par appuis successifs sur **4** ou **11**. La bande sélectionnée s'affiche.

#### Menu EXPERT :

Pour activer / désactiver les bandes MW et LW, accédez au menu audio RDS par un appui sur **7**. Sélectionnez « EXPERT ». Puis, sélectionnez et réglez les fonctions « MW » ou « LW » sur « ON » / « OFF ». Ces réglages sont mémorisés.

### Sélection d'une station

Il existe 4 modes de sélection d'une station radio : « LIST », « AUTO », « MANUAL » et « PRESET ».

Sélectionnez un mode par appuis successifs sur **8** ou **16**. Le mode sélectionné s'affiche.

Lorsque le mode est sélectionné, passez à la station suivante / précédente par appui haut / bas sur **6**, ou avec **13**.

Le nom ou la fréquence de la station sélectionnée s'affiche.

### Mode « PRESET »

Utilisez ce mode pour sélectionner une station que vous avez mémorisée auparavant.

Consultez le paragraphe « Mémoriser et rappeler une présélection » du chapitre 2.

### Mode « MANUAL »

Utilisez ce mode pour sélectionner la fréquence d'une station FM.

Un appui continu sur **6** permet un défilement rapide des fréquences.

### Mode « AUTO »

Utilisez ce mode pour sélectionner automatiquement la station dont la fréquence est directement inférieure ou supérieure à celle que vous écoutez.

### Mode « LIST »

Utilisez ce mode pour sélectionner une station dans la liste des stations recevables localement et des stations présélectionnées.

Appuyez haut / bas sur **6**, ou tournez **13** pour afficher la liste alphabétique des stations FM identifiées par le système RDS. Les autres stations sont en fin de liste (avec leur fréquence). Sélectionnez la station de votre choix.

Pour les stations FM, la mise à jour de la liste est automatique.

#### Menu EXPERT :

Pour mettre à jour la liste des stations LW / MW (ou FM), accédez au menu audio RDS par un appui sur **7**. Sélectionnez « EXPERT ». Puis sélectionnez la fonction « UPDATE LIST ». La mise à jour peut prendre quelques minutes.

F-2.2

Notice : – Chapitre F-2.2

Sommaire

Mots clés d'index

Nom de cible hyperliens

## MÉMORISER ET RAPPELER UNE PRÉSÉLECTION

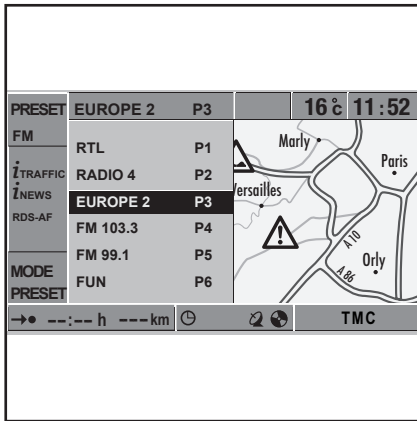

### Présélection de stations

L'autoradio peut mémoriser jusqu'à 6 stations.

Utilisez cette mémoire pour accéder aux stations radio que vous avez enregistrées.

### Mémoriser une station radio

Sélectionnez une station radio en utilisant un des modes décrits dans le paragraphe « Sélectionner une fréquence » du chapitre 2.

Affichez la liste de présélections par un appui long (au moins 3 secondes) sur **5**. Sélectionnez le numéro que vous souhaitez attribuer à cette station par un appui haut / bas sur **6**. Puis, validez votre choix par un appui court sur **5**. Un bip sonore vous confirme la mémorisation.

### Rappeler une station radio présélectionnée

Sélectionnez le mode « PRESET » par appuis successifs sur **8** ou **16**. L'indication « PRESET » s'affiche.

En mode « PRESET », passez à une autre station présélectionnée par appui haut / bas sur **6**, ou avec **13**. Sélectionnez une station dans la liste.

Quel que soit le mode (« LIST », « AUTO », « MANUAL » ou « PRESET »), les stations présélectionnées restent accessibles par appui sur **5**.

F-2.3

Notice : – Chapitre F-2.3

Sommaire

Mots clés d'index

Nom de cible hyperliens

## SUIVRE UNE STATION FM

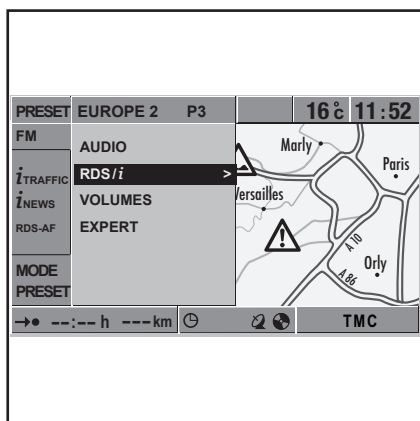

### Système RDS avec suivi de fréquences

La fréquence d'une station FM change selon la zone géographique. Certaines stations utilisent le système RDS avec suivi de fréquences. L'autoradio peut suivre automatiquement les changements de fréquence de ces stations.

De mauvaises conditions de réception peuvent parfois provoquer des changements de fréquence intempestifs et désagréables. Désactivez alors le suivi de fréquences.

### Activation et désactivation du suivi de fréquences

Accédez au menu audio RDS par appui sur 7. Sélectionnez « RDS/i ». Puis sélectionnez et réglez la fonction « RDS-AF » sur « ON » ou « OFF ». Ce réglage est mémorisé.

Lorsque le suivi de fréquences est actif (sur « ON »), l'indicateur « RDS-AF » s'affiche dans la partie gauche des menus audio. Il est de couleur :

- verte si la station écoutée permet le suivi de fréquences,
- orange si la station écoutée ne permet pas le suivi de fréquences.

F-2.4

Notice : – Chapitre F-2.4

Sommaire

Mots clés d'index

Nom de cible hyperliens

## RECEVOIR LES INFORMATIONS ROUTIÈRES

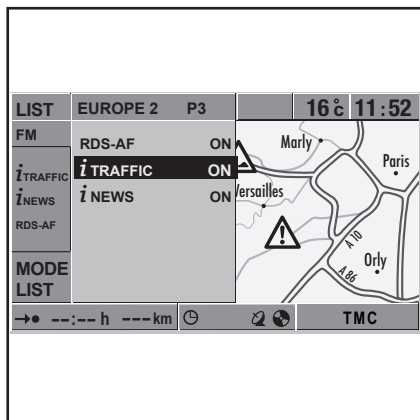

### Informations routières « iTRAFFIC »

Votre autoradio intègre le système RDS. Il permet la recherche et l'écoute automatique d'informations routières dès leur diffusion par certaines stations radio FM.

Pour recevoir ces informations, la dernière station radio sélectionnée doit être au choix :

- une station FM diffusant ses propres informations routières « iTRAFFIC »,
- une station FM affiliée à un réseau RDS EON (Enhanced Other Network) comportant d'autres stations émettrices d'informations routières « iTRAFFIC ».

Vous devez également activer la fonction « iTRAFFIC ».

### Activation / désactivation de la fonction « iTRAFFIC »

Pour activer / désactiver la fonction « iTRAFFIC », accédez au menu audio RDS par un appui sur **7**. Sélectionnez la fonction « RDS/i ». Puis, sélectionnez et réglez le paramètre « iTRAFFIC » sur « ON » / « OFF ».

Si la fonction « iTRAFFIC » est active, l'indication « iTRAFFIC » s'affiche dans la partie gauche des menus audio. Cette indication est verte si la station radio sélectionnée permet la réception d'informations routières. Sinon, elle est orange.

Pendant la réception d'une information routière, l'indication « TRAFFIC » s'affiche en alternance avec le nom de la station radio ou de la plage CD écoutée.

### Volume des informations routières

Pour régler le volume des messages d'informations routières, consultez le paragraphe « Volume » du chapitre 1.

### Bulletins d'informations « iNEWS »

La recherche et l'écoute automatique de bulletins d'informations « iNEWS » fonctionne comme les messages d'informations routières « iTRAFFIC ».

Pour activer / désactiver la fonction « iNEWS », accédez au menu audio par un appui sur **7**. Sélectionnez la fonction « RDS/i ». Puis, sélectionnez et réglez le paramètre « iNEWS » sur « ON » / « OFF ».

F-2.5

Notice : – Chapitre F-2.5

Sommaire

Mots clés d'index

Nom de cible hyperliens

## ÉCOUTER UN CD

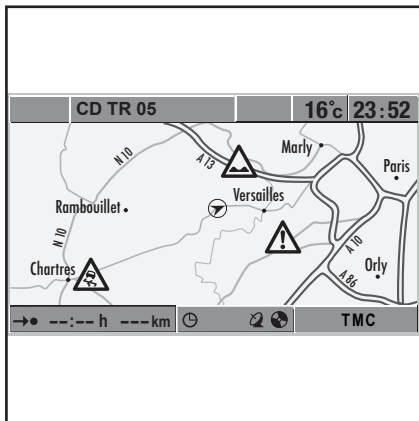

L'autoradio lit les CD audio et les CD-R avec pistes audio.

Suivant option, l'autoradio permet aussi l'écoute de CD mp3 (repéré par le logo « MP3 » sur la façade).

À l'insertion d'un CD, l'autoradio passe automatiquement sur la source CD.

Pour écouter un CD déjà inséré dans le lecteur, sélectionnez la source « CD » (ou « CD MP3 ») par appuis successifs sur **4** ou **11**. L'indication « CD » ou « CD MP3 » s'affiche.

La lecture du CD commence immédiatement par la première plage du CD (sauf en mode « RANDOM »).

Pour un CD mp3, la lecture commence par la première plage du premier album (sauf en mode « RANDOM »), après un temps de balayage.

### Insérer un CD

Éjectez le CD éventuellement déjà présent dans le lecteur de façade.

Insérez le CD dans la fente (face imprimée vers le haut). L'indication « READ CD » s'affiche.

Consultez le paragraphe « Précautions d'utilisation » du chapitre 1.

### Éjecter un CD

Éjectez un CD audio (ou un CD « carte ») du lecteur de façade en appuyant sur **10**.

Si vous n'ôtez pas le CD après son éjection, le lecteur l'avale au bout de 15 secondes.

### Sélectionner les plages CD

Il existe 3 modes pour changer de plage CD :

- « TRACK » : passage à la plage suivante / précédente dans l'ordre des plages du CD,
- « RANDOM » : passage d'une plage à l'autre dans un ordre aléatoire (mais dans le même album pour les CD mp3),
- « ALBUM » : passage d'un album à l'autre (CD mp3 uniquement).

F-2.6

Notice : – Chapitre F-2.6

Sommaire

Mots clés d'index

Nom de cible hyperliens

## ÉCOUTER UN CD (suite)

Sélectionnez le mode « TRACK » ou « ALBUM » par appuis successifs sur **8** ou **16**. L'indication « TRACK » ou « ALBUM » s'affiche. Le retour au mode « TRACK » est automatique après sélection de la plage d'un CD mp3.

Changez de plage ou d'album par des appuis haut / bas sur **6**, ou avec **13**.

### Menu EXPERT :

Pour sélectionner / désélectionner le mode « RANDOM », accédez au menu audio RDS par un appui sur **7**. Sélectionnez « EXPERT ». Sélectionnez la fonction « RANDOM » et réglez-la sur « ON » / « OFF ». L'indication « RANDOM » s'affiche si ce mode est activé (« ON »).

### Pause, avance et retour

Activez ou désactivez la pause de la lecture du CD en appuyant sur **14**, ou simultanément sur **12** et **15**. En pause, l'indication « PAUSE » s'affiche dans le bandeau supérieur.

Revenez au début de la plage en cours ou à la plage précédente par un appui court en haut de **6**.

Passez à la plage suivante par un appui court en bas de **6**.

Lancez le retour ou l'avance rapide par un appui prolongé haut / bas sur **6**.

### Écoute d'un CD pendant la navigation

L'écoute d'un CD audio inséré en façade est possible dans la plupart des cas d'utilisation des fonctions de navigation.

Consultez le paragraphe « Le système de navigation » du chapitre 3.

### Volume des messages

Consultez le paragraphe « Volume » du chapitre 1.

### Entretien des CD

N'exposez jamais les CD à la chaleur ou à la lumière directe du soleil.

Pour nettoyer un CD, utilisez un chiffon doux en frottant du centre vers la périphérie du CD.

F-2.7

Notice : – Chapitre F-2.7

Sommaire

Mots clés d'index

Nom de cible hyperliens

## UTILISER LE CHANGEUR CD

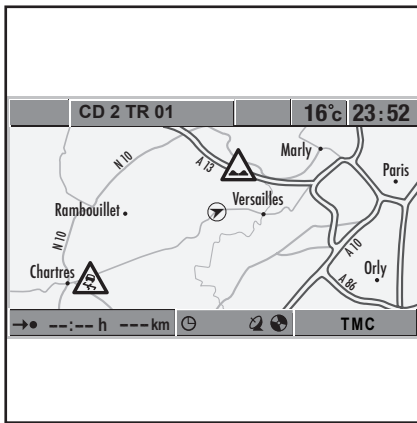

### Changeurs de CD

Suivant véhicule, un changeur de CD permet un choix d'écoute de 6 CD audio.

Le changeur lit les CD audio et les CD-R avec pistes audio.

L'autoradio accepte un changeur de planche de bord ou un changeur magasin (situé en général dans le coffre ou sous un siège).

Le changeur ne lit pas les CD mp3.

### Écoute et sélection de plages

Pour utiliser le changeur de CD, sélectionnez la source « 6CD CHANGER » par appuis successifs sur **4** ou **11**. « 6CD CHANGER » s'affiche.

La lecture du CD commence par la plage n° 1 du dernier CD écouté. Les numéros de plage et de CD s'affichent. L'indication « CD 2 TR 01 » signifie que vous écoutez la plage n° 1 du CD n° 2.

Changez de plage par des appuis haut / bas sur **6**, ou avec **13**.

Changez de CD en appuyant sur **8** ou **16**. Si l'emplacement est vide, l'indication « NO CD » s'affiche.

### Commande pendant l'écoute

Pour choisir le mode de sélection des plages CD, effectuer la pause, l'avance ou le retour rapide, et régler le volume, consultez le paragraphe « Écouter un CD » du chapitre 2.

Consultez également le paragraphe « Volume » du chapitre 1.

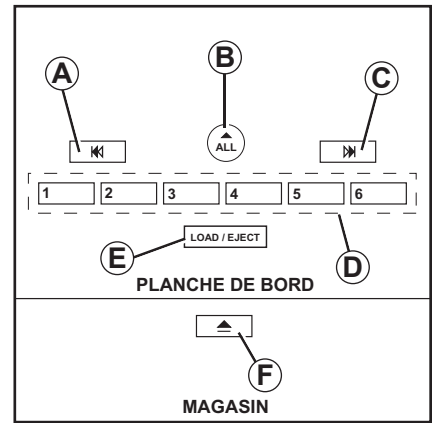

### Boutons du changeur de planche de bord

#### Boutons d'emplacement :

Les boutons **D** des CD sont numérotés de 1 à 6. Quand un emplacement est occupé, le témoin lumineux associé est allumé.

F-2.8

Notice : – Chapitre F-2.8

Sommaire

Mots clés d'index

Nom de cible hyperliens

## UTILISER LE CHANGEUR CD (suite)

Écoutez un CD en appuyant sur son bouton **D**. La lecture commence par la plage n° 1.

Activez le mode de lecture aléatoire du disque écouté par un appui long sur son bouton **D**.

### Boutons avance et retour :

Passez à la plage précédente ou suivante par appuis courts sur **A** ou **C**.

### Insérer un CD :

Éjectez le CD éventuellement présent dans l'emplacement choisi.

Appuyez sur **E**. L'indication « SELECT » s'affiche. Sélectionnez un emplacement en appuyant sur le bouton **D** correspondant. L'indication « WAIT » s'affiche et le volume baisse.

La fente du changeur clignote : vous disposez de 10 secondes pour insérer le CD.

### Éjecter un CD :

Appuyez sur **E**. L'indication « SELECT » s'affiche. Avant 10 secondes, sélectionnez un emplacement en appuyant sur le bouton **D** correspondant. Le CD s'éjecte.

Si vous n'ôtez pas le CD après son éjection, le changeur l'avale au bout de 15 secondes.

Éjectez automatiquement tous les CD en appuyant sur **B**.

## Bouton du changeur magasin

### Insérer / Éjecter un CD :

Éjectez la cartouche du changeur par un appui sur **F**.

Les tiroirs CD de la cartouche sont repérés par leurs numéros sur un côté de la cartouche.

Retirez manuellement un tiroir. Retirez le CD éventuellement présent dans le tiroir. Si vous le souhaitez, placez un nouveau CD dans le tiroir.

Remettez en place la cartouche dans le changeur.

F-2.9

Notice : – Chapitre F-2.9

Sommaire

Mots clés d'index

Nom de cible hyperliens

## LE SYSTÈME DE NAVIGATION

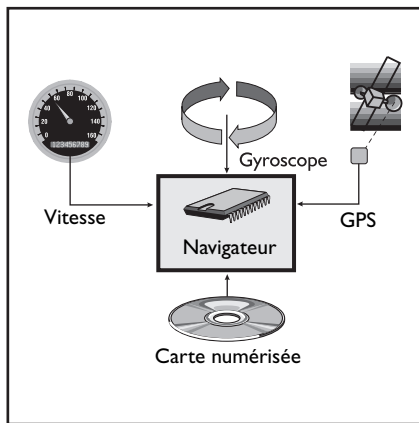

### Le navigateur

Le système de navigation (ou navigateur) détermine votre position et vous guide grâce aux informations :

- de vitesse du véhicule et du gyroscope (mesure des virages),
- du récepteur GPS,
- de la carte numérisée.

### Le récepteur GPS

Le navigateur utilise les satellites GPS (Global Positioning System) en orbite autour de la Terre.

Le récepteur GPS reçoit les signaux émis par plusieurs satellites. Le navigateur peut alors positionner le véhicule sur la surface de la Terre.

### La carte numérisée

La carte numérisée contient les cartes routières et plans de villes nécessaires au navigateur. Elle se trouve :

- soit sur le CD « carte » lorsqu'il est présent dans le lecteur de façade,
- soit enregistrée en partie dans la mémoire du navigateur, lorsque le CD « carte » n'est pas dans le lecteur de façade. **Dans ce cas, le lecteur est disponible pour l'écoute d'un CD audio.**

### CD « carte »

Un CD « carte » de votre pays est fourni avec le navigateur. Des CD « carte » actualisés sont régulièrement édités. Il est recommandé d'utiliser l'édition la plus récente.

Pour un voyage à l'étranger, procurez vous le CD « carte » approprié.

Protégez et nettoyez le CD « carte » comme un CD audio.

### Utilisation du CD « carte »

Pour la première utilisation (initialisation de la mémoire du navigateur) ou pour un changement de CD « carte », consultez la fin du paragraphe « Le système de navigation » du chapitre 3.

Hors de ces cas particuliers, la présence du CD « carte » dans le lecteur de façade est souvent inutile : consultez les explications qui suivent pour bien utiliser le CD « carte ».

N'utilisez que des CD « carte » compatibles avec le navigateur de votre véhicule.

F-3.1

Notice : – Chapitre F-3.1

Sommaire

Mots clés d'index

Nom de cible hyperliens

## LE SYSTÈME DE NAVIGATION (suite)

Selon la destination choisie, il peut être nécessaire d'insérer le CD « carte » pour obtenir un guidage avec le maximum de précision.



Dans ce cas, un message s'affiche et le pictogramme « CD orange » clignote (puis devient fixe) jusqu'à l'insertion du CD « carte ».



A l'insertion du CD « carte », le message « READ CD » s'affiche dans le bandeau supérieur. Après quelques secondes, le pictogramme « CD » s'affiche et alterne avec un sablier : le navigateur enregistre une partie du CD en mémoire avec un haut niveau de détail :

- le voisinage de certaines adresses du carnet d'adresses (« domicile » et les dernières destinations),
- le voisinage de la destination en cours.



Lorsque le pictogramme « CD » devient fixe, l'enregistrement est terminé. Vous pouvez alors éjecter le CD « carte » par un appui sur **10**.

Après l'éjection du CD « carte », le pictogramme CD disparaît. Les fonctions de navigation restent disponibles et le lecteur CD de façade est libéré pour l'écoute d'un CD audio.



En cours de guidage, les informations enregistrées en mémoire peuvent s'avérer insuffisantes pour une localisation ou un guidage précis. Dans ce cas, le pictogramme « CD orange » clignote : il est alors recommandé d'insérer le CD « carte » pour améliorer la précision.

### Changement de CD « carte »

Vous changez de CD « carte » s'il s'agit d'une mise à jour, ou si ce CD « carte » couvre un autre pays.

Mettez le système en marche. Éjectez le CD éventuellement présent dans le lecteur de façade par un appui sur **10**.

Insérez le nouveau CD « carte ». « READ CD » s'affiche. Un message proposant une nouvelle initialisation de la mémoire du navigateur s'affiche.

Pour une mise à jour de votre CD « carte », cette nouvelle initialisation est nécessaire.

En revanche, pour un CD « carte » d'un autre pays, vous pouvez choisir de l'utiliser sans modifier la mémoire du navigateur.

### Initialisation de la mémoire du navigateur

Lors de la première utilisation, le navigateur mémorise les données principales de la carte du pays.

L'initialisation dure environ 15 minutes. Pendant cette phase, n'éjectez pas le CD « carte », et ne coupez pas l'alimentation du véhicule. L'écoute de la radio est possible.



Insérez le CD « carte ». Dans le bandeau inférieur de l'écran, le pictogramme « CD » alterne avec un pourcentage de progression. L'initialisation est terminée lorsque le pictogramme est fixe. Les fonctions de navigation sont à nouveau disponibles.

F-3.2

Notice : – Chapitre F-3.2

Sommaire

Mots clés d'index

Nom de cible hyperliens

Mettre le mot « loading » dans le dictionnaire pour ne pas couper

## MENUS ET AFFICHAGES DE NAVIGATION

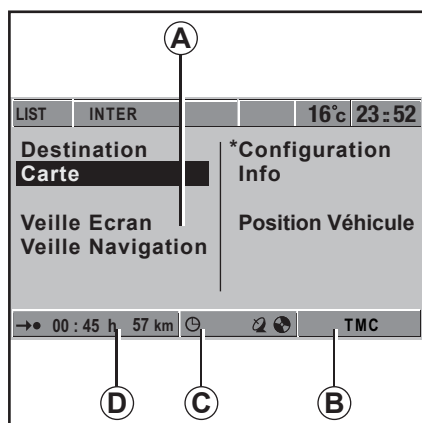

### Menu principal de navigation

Accédez au menu principal de navigation par un appui sur **3**.

### Affichage

Les menus, les cartes et indications de guidage s'affichent dans la partie centrale **A**.

Le bandeau inférieur de l'écran de visualisation est découpé en trois zones d'affichage :

- zone **B** : zone TMC Info Trafic,
- zone **C** : barre d'état général du système de navigation,
- zone **D** : zone destination.

### Veille navigation

La veille navigation permet d'éteindre la partie centrale et le bandeau inférieur de l'écran de visualisation. Le guidage vocal et les fonctions radio / CD restent actives.

Pour activer la veille navigation, accédez au menu principal de navigation. Sélectionnez « Veille navigation ».

Désactivez la veille par un appui sur **2** ou **3**, ou en tournant **2**.

### Fonctions et menus de navigation

Les fonctions de navigation sont accessibles par les boutons en façade **2**, **3**, **9** et **10**.

**Sélectionnez** une fonction des menus en tournant **2**. **Validez toujours** la sélection par un appui sur **2**.

**Réglez** un paramètre des menus en tournant **2**. **Validez toujours** le réglage par un appui sur **2**.

Pour revenir au menu précédent, sélectionnez « Retour ». Dans certains menus, ce retour est automatique après quelques secondes sans appui sur **2**.

F-3.3

Notice : – Chapitre F-3.3

Sommaire

Mots clés d'index

Nom de cible hyperliens

Dans bloc au dessus des images, attention à ignorer l'habillage. sinon un retour ligne lié à la présence du filet A peut s'effectuer

## LIRE LA CARTE

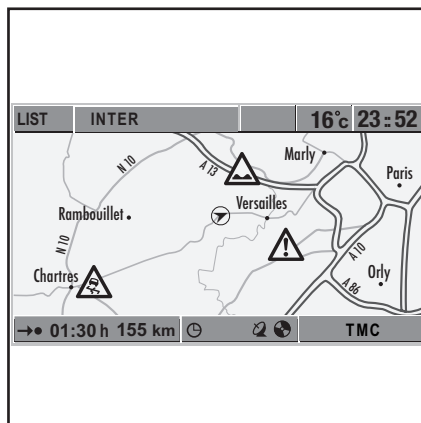

### Affichage de la carte

Pour afficher la carte autour du véhicule, accédez au menu principal de navigation. Sélectionnez « Carte ».

Pour afficher une zone éloignée, procédez comme pour désigner une destination sur la carte : consultez le paragraphe « Entrer une destination » du chapitre 3.

### Menu de carte

Affichez le menu de carte par un appui sur **2**. Sélectionnez et réglez la fonction de votre choix :

- « Menu » : accès au dernier menu affiché (menu principal de navigation ou menu de destination),
- « Echelle » : changement d'échelle,
- « Réglage luminosité » : réglages de la luminosité de l'écran (de jour et de nuit),
- « Mode carte » : choix de l'orientation de la carte (vers le « nord » ou dans le sens de déplacement du « véhicule »),
- « Déplacer sur carte » : défilement de la carte par des appuis haut / bas / droite / gauche sur **6**.

Les autres fonctions du menu de carte sont décrites dans d'autres paragraphes.

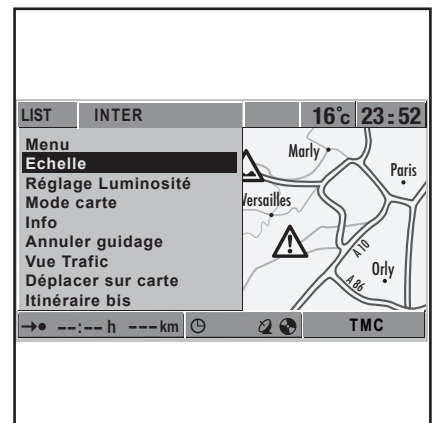

### Légende de carte



Ce symbole désigne la position du véhicule

La liste des symboles cartographiques (gare, église, restaurant, etc.) est à la fin du paragraphe « Lire la carte » du chapitre 3.

F-3.4

Notice : – Chapitre F-3.4

Sommaire

Mots clés d'index

Nom de cible hyperliens

## LIRE LA CARTE (suite)

### Zones partiellement numérisées

Certaines zones géographiques sont mal connues par la carte numérisée.

Sur la carte, le véhicule apparaît alors dans une zone vierge.

Une flèche de guidage indique alors une direction générale et une distance (à vol d'oiseau) pour rejoindre une zone mieux numérisée.



Lorsque le pictogramme CD est orange, il est recommandé de réinsérer le CD « carte » si vous souhaitez améliorer la localisation du véhicule.

### Réception GPS

Le positionnement correct du véhicule sur la carte nécessite la réception du signal de plusieurs satellites GPS.

Certaines circonstances peuvent gêner la réception GPS :

- véhicule dans un espace clos (parking couvert, tunnel, pont),
- véhicule entouré d'éléments proches et de grande taille (immeubles, arbres, montagnes),
- conditions météo (précipitations importantes, orages).

Le positionnement du véhicule sur la carte est alors imprécis ou faux.



Dans la barre d'état, ce pictogramme indique l'état de la réception GPS :

- orange : pas de réception GPS,
- vert : le récepteur GPS reçoit le signal d'un satellite au moins.

À la mise en marche du système, quelques minutes sont parfois nécessaires pour établir une bonne réception GPS.

### Position du véhicule

Pour afficher la position du véhicule en latitude et longitude, sélectionnez « Position véhicule » dans le menu principal de navigation.

Le numéro de téléphone des services de secours les plus proches s'affiche également. Néanmoins, le CD « carte » ne dispose pas toujours des informations les plus récentes.

F-3.5































Notice : – Chapitre F-3.5

Sommaire

Mots clés d'index

Nom de cible hyperliens

**LIRE LA CARTE Symboles cartographiques**

Symbole	Signification	Symbole	Signification	Symbole	Signification
	Aéroport		Formation		Monument
	Aire de repos		Garage		Musée
	Autorité locale		Gare		Office du tourisme
	Centre commercial		Gare routière		Park+Ride
	Centre ville		Hôpital		Parking
	Cinéma		Hôtel		Port de plaisance
	Complexe sportif		Hôtel de ville		Restaurant
	Curiosité touristique		Jardin public		Station service
	Destination		Location de voitures		Terrain de golf
	Ferry		Loisirs		Théâtre
					Zone industrielle

F-3.6

Notice : – Chapitre F-3.6

Sommaire

Mots clés d'index

Nom de cible hyperliens

Création d'une couleur Pantone «Texte» dans le nuancier.

Les pictos ont été passés en couleur texte et mis dans une bibliothèque Carte.indl

## ENTRER UNE DESTINATION

LIST	INTER	16°c	23:52
Pays :		Nom :	
Ville :		N° :	
Voie :		Tél :	
Destination spéciale			
<b>Carnet d'adresses</b>		Activer guidage	
Etapes		Sur carte routière	
Critère de guidage		Retour	
→ 00:45 h 57 km		TMC	

### Menu de destination

Accédez au menu principal de navigation. Sélectionnez « Destination ». Le menu de destination s'affiche.

Le menu de destination propose quatre méthodes pour indiquer la destination :

- saisie de l'adresse (complète ou partielle),
- désignation sur la carte (par déplacement d'une croix sur la carte affichée à l'écran),
- recherche d'une destination spéciale (aéroport, hôtel, etc.),
- récupération d'une destination enregistrée dans le carnet d'adresses.

Le menu de destination permet aussi d'imposer des étapes sur l'itinéraire.

### Saisie de l'adresse

Le menu de destination permet la saisie de tout ou partie d'une adresse : pays, ville, voie, n° de voie. Seules les adresses connues de la carte numérisée sont admises.

L'indication d'un nom de ville suffit pour définir une destination.

Saisissez l'adresse comme dans l'exemple ci-après (saisie de la ville).

Dans le menu de destination, sélectionnez « Ville » : l'alphabet s'affiche.

LIST	INTER	16°c	23:52																								
France		Nom :																									
<b>PARI</b>		N° :																									
Voie :		Tél :																									
Destination spéciale																											
A	B	C	D	E	F	G	H	I	J	K	L	M	N	O	P	Q	R	S	T	U	V	W	X	Y	Z		
																		1	2	3	4	5	6	7	8	9	0
Espace		Corriger		Liste		Quitter		OK																			
→ 00:45 h 57 km		TMC																									

Sélectionnez la première lettre. Faites de même pour les autres lettres.

L'adresse s'affiche ainsi peu à peu dans le menu de destination.

Pour effacer une lettre ou saisir un espace, sélectionnez « Corriger » ou « Espace ».

Pour visualiser la liste des villes commençant par les lettres déjà saisies, sélectionnez « Liste ». Sélectionnez la destination dans la liste.

F-3.7

Notice : – Chapitre F-3.7

Sommaire

Mots clés d'index

Nom de cible hyperliens

La routine de nettoyage supprime les doubles retours ligne.

J'ai donc ajouter 18 pt devant N° :

## ENTRER UNE DESTINATION (suite)

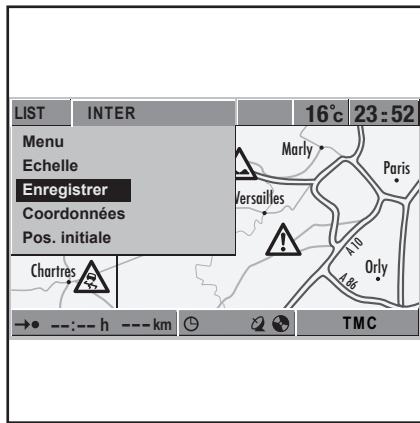

### Désignation sur la carte

Si la destination ne se trouve pas à proximité du véhicule, saisissez d'abord une partie de l'adresse dans le menu de destination.

Dans le menu de destination, sélectionnez « Sur carte routière ». La carte s'affiche avec une croix au centre de la carte.

Déplacez la croix jusqu'à la destination avec **6**.

Choisissez d'abord une grande échelle et réduisez-la progressivement : consultez le paragraphe « Lire la carte » du chapitre 3.

Appuyez sur **2** lorsque la croix est sur la destination. Sélectionnez « Enregistrer ». L'adresse s'affiche alors dans le menu de destination.

Pour retourner à la position actuelle du véhicule, appuyez sur **2**. Sélectionnez « Pos. initiale ».

### Destination spéciale

Dans le menu de destination, sélectionnez « Destination spéciale ».

Sélectionnez « Croisement » (liste des axes ou rues croisant votre route) ou « Dest. particulière ».

Dans « Dest. particulière », sélectionnez votre choix :

- « Proche du véhicule » : établissement proche du véhicule,

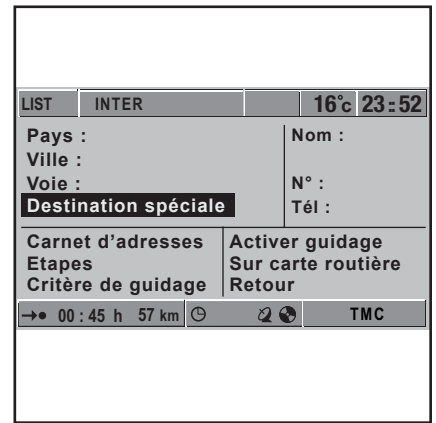

- « A destination » : établissement proche de votre destination,
- « Importance nationale » : établissement d'importance nationale.

Sélectionnez la catégorie d'établissement. Puis, sélectionnez l'établissement dans la liste. Il s'affiche alors dans le menu de destination.

F-3.8

Notice : – Chapitre F-3.8

Sommaire

Mots clés d'index

Nom de cible hyperliens

## ENTRER UNE DESTINATION (suite)

LIST	INTER	16°c	23:52
Pays :	Choisir destination	Memoriser l'adresse	
Ville :		Effacer une adresse	
Voie :		Enreg. la position	
Destination spéciale		Sur carte routière	
Carnet d'adresses		Retour	
Etapes			
Critère de guidage			
→ 00 : 45 h 57 km		TMC	

### Carnet d'adresses

Le carnet d'adresses garde en mémoire les destinations enregistrées :

- domicile,
- lieu de travail,
- personnel,
- professionnel,
- les dernières destinations.

Accédez au menu de destination. Sélectionnez : « Carnet d'adresses ».

Pour récupérer une adresse du carnet, sélectionnez « Choisir destination ». Puis sélectionnez la catégorie. Enfin, sélectionnez l'adresse dans la liste.

L'adresse s'affiche alors dans le menu de destination.

### Enregistrement dans le carnet d'adresses :

Après avoir entré une destination, vous pouvez l'enregistrer dans le carnet d'adresses. Sélectionnez « Nom » si vous souhaitez identifier cette adresse par un nom de votre choix, à l'aide de l'alphabet. Puis, sélectionnez « Carnet d'adresses » dans le menu de destination, puis « Mémoriser l'adresse ».

Pour enregistrer la position actuelle du véhicule, sélectionnez « Carnet d'adresses » dans le menu de destination. Puis sélectionnez « Enreg. la position ».

### Étapes

Après avoir choisi la destination, vous pouvez imposer des étapes intermédiaires.

Indiquez les étapes dans l'ordre de leur position sur l'itinéraire. Une étape ajoutée en cours de guidage est ajoutée en dernière position.

Dans le menu de destination, sélectionnez « Etapes ». Puis, sélectionnez, au choix :

- « Ajouter étape » : convertir en étape l'adresse affichée dans le menu de destination,
- « Carnet d'adresses » : chercher une étape dans le carnet d'adresses,
- « Sur carte routière » : désigner une étape sur la carte (procédez comme pour une désignation sur la carte),
- « Supprimer une étape » : effacer une étape,
- « Liste des étapes » : afficher la liste des étapes.

Lors de la première utilisation du système, enregistrez l'adresse de votre domicile. La carte du voisinage sera enregistrée dans la mémoire du navigateur, libérant ainsi le lecteur CD.

F-3.9

Notice : – Chapitre F-3.9

Sommaire

Mots clés d'index

Nom de cible hyperliens

## GUIDAGE

LIST		INTER		16°C		23:52		
Pays :			Nom :					
Ville :			N° :					
Voie :			Tél :					
Destination spéciale								
Carnet d'adresses			<b>Activer guidage</b>					
Étapes			Sur carte routière					
Critère de guidage			Retour					
→• 00 : 45 h 57 km						TMC		

### Activer le guidage

Entrez une destination dans le menu de destination.

Si nécessaire, modifiez les critères de guidage : consultez le paragraphe « Réglages de navigation » du chapitre 4.

Sélectionnez « Activer guidage » dans le menu de destination.

Le sablier disparaît de la barre d'état quand le navigateur a terminé le calcul de l'itinéraire.

Si vous éjectez / insérez le CD « carte », le sablier s'affiche à nouveau. Il vous invite à patienter car le navigateur recalcule l'itinéraire.

Dans la zone destination, les pictogrammes suivants s'affichent (les deux premiers ne peuvent pas apparaître en même temps) :

Affichage de l'heure prévue d'arrivée à destination.

Affichage du temps de parcours jusqu'à l'arrivée à destination.

Distance jusqu'à l'arrivée à destination.

S'il existe des étapes, l'arrivée désigne l'arrivée à la prochaine étape.

Dans la barre d'état, le pictogramme des critères de guidage s'affiche :

Itinéraire le plus rapide.

Itinéraire le plus court.

Itinéraire privilégiant les routes principales.

Itinéraire privilégiant les routes secondaires.

### Mode d'affichage

Pour choisir le mode d'affichage des indications de guidage, affichez la carte. Puis, tournez **2** pour sélectionner votre choix :

- indications sur la carte,
- indications par des pictogrammes,
- indications par double écran.

Si une partie de l'itinéraire se trouve à l'étranger, conservez le CD « carte » dans le lecteur de façade jusqu'à destination. L'éjection du CD « carte » annule le guidage.

F-3.10

Notice : – Chapitre F-3.10

Sommaire

Mots clés d'index

Nom de cible hyperliens

## GUIDAGE (suite)

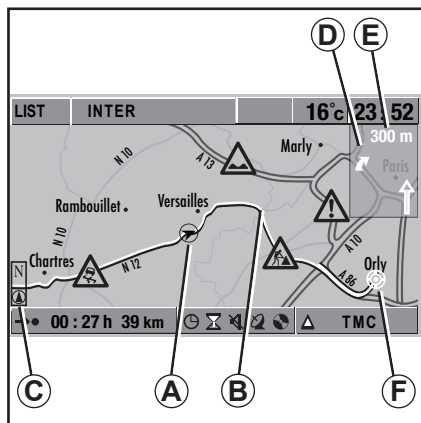

### Guidage par carte

Tournez le bouton 2 jusqu'à l'affichage de la carte portant ces indications :

- A** position du véhicule (flèche dans la direction de conduite),
- B** itinéraire (voie surlignée en blanc),

- C** boussole (flèche vers le Nord),
- D** prochain changement de direction,
- E** distance jusqu'au prochain changement de direction,
- F** destination ou étape (visible selon l'échelle).

### Guidage par pictogrammes

Tournez le bouton 2 jusqu'à l'affichage de l'écran portant ces indications :

- G** voie empruntée par le véhicule (adresse),
- H** route à suivre à la prochaine intersection (en blanc),
- I** nom de la route après la prochaine intersection,

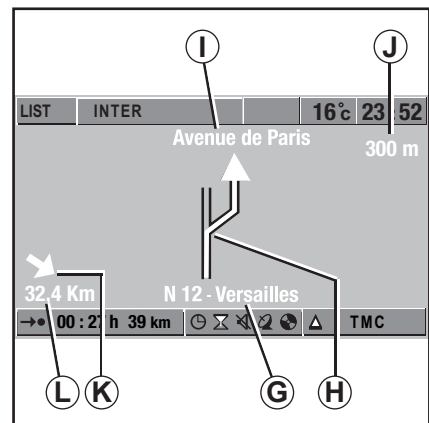

- J** distance restante jusqu'à la prochaine intersection,
- K** orientation de la destination (ou de la prochaine étape),
- L** distance restante jusqu'à la destination (ou la prochaine étape).

F-3.11

Notice : – Chapitre F-3.11

Sommaire

Mots clés d'index

Nom de cible hyperliens

Il semble que l'image de gauche crée un problème signalé par le trame sur l'icone de la page.;

Ce pourrait être un problème de police de caractères intégrée dans l'illustrator.

## GUIDAGE (suite)

### Guidage par double écran

Ce mode d'affichage des indications de guidage combine le guidage par carte et par pictogrammes. Tournez **2** jusqu'à l'affichage du double écran.

### Guidage par messages vocaux

Les messages vocaux accompagnent les indications de guidage affichées à l'écran.



Dans la barre d'état, ce pictogramme indique que le guidage vocal est désactivé.

Désactivez cette fonction par un appui long sur **9**. Réactivez cette fonction par un appui court sur **9**.

Faites répéter le dernier message par un appui court sur **9**.

Pour régler le volume, consultez le paragraphe « Volume » du chapitre 1.

### Détail de l'itinéraire

Pour afficher le détail de l'itinéraire, sélectionnez « Itinéraire » dans le menu Info.

Consultez le paragraphe « TMC Info Trafic » du chapitre 3 pour accéder au menu Info.

### Modifier l'itinéraire

Vous pouvez demander un changement d'itinéraire sur une portion d'itinéraire située immédiatement devant le véhicule.

Accédez au menu de carte par un appui sur **2**. Sélectionnez « Itinéraire bis ». Puis réglez la longueur de la portion d'itinéraire à modifier.

### Détour

En cas de perturbation sur l'itinéraire, le navigateur propose parfois un détour. Consultez le paragraphe « TMC Info Trafic » du chapitre 3.

### Zones partiellement numérisées

Dans les zones partiellement numérisées, une flèche de guidage s'affiche. Elle indique une direction générale pour rejoindre l'itinéraire. La distance à vol d'oiseau pour rejoindre l'itinéraire s'affiche.

### Arrêter le guidage

Pour arrêter le guidage, appuyez sur **2**. Sélectionnez « Annuler guidage ».

La destination et les étapes restantes seront reprises à la prochaine activation du guidage (en l'absence de modification).

Après l'arrêt du système ou la coupure du contact du véhicule en cours de guidage, le navigateur propose la reprise du guidage.

F-3.12

Notice : – Chapitre F-3.12

Sommaire

Mots clés d'index

Nom de cible hyperliens

## TMC INFO TRAFIC

### Le service TMC Info Trafic

Grâce au système RDS, le navigateur reçoit directement des messages Info Trafic par le canal radio TMC (Traffic Message Channel). Ce sont des informations détaillées sur l'état du trafic (bouchon, accident, etc.).

### Les fonctions TMC

Le navigateur annonce les perturbations du trafic :

- par l'affichage de symboles TMC sur la carte ou sur l'image de guidage par pictogrammes (liste des symboles en fin du paragraphe « TMC Info Trafic » du chapitre 3),
- par une description détaillée,
- par des messages vocaux.

Le navigateur peut proposer un détour afin de contourner une perturbation.

### Disponibilité du service TMC

Les services TMC Info Trafic sont développés à des degrés variables selon les pays.

La précision et l'exactitude des informations de trafic dépendent du CD « carte », de la diffusion de l'information et du recueil de l'information.

**TMC** Dans la zone TMC, la couleur de ce texte indique l'état de disponibilité du service TMC :

- vert : programme TMC reçu correctement (nom du service TMC Info Trafic affiché),
- orange : programme TMC non reçu,
- noir : le programme TMC reçu localement n'est pas exploitable par le CD « carte », ou le pays traversé ne dispose pas d'un service TMC.

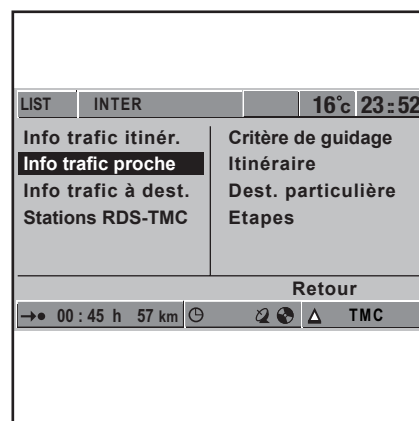

### Menu Info

Accédez au menu principal de navigation. Sélectionnez « Info ». Le menu Info s'affiche.

Vous pouvez aussi accéder au menu de carte et sélectionner « Info ».

F-3.13

Notice : – Chapitre F-3.13

Sommaire

Mots clés d'index

Nom de cible hyperliens

## TMC INFO TRAFIC (suite)

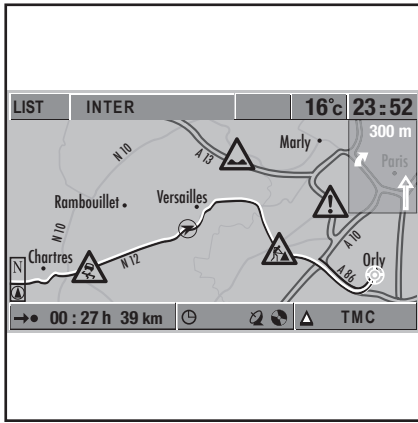

### Affichage TMC sur la carte

Affichez la carte en tournant 2. Les perturbations sont représentées par des symboles TMC :

- gris : perturbation hors itinéraire,
- rouge : perturbation sur l'itinéraire.

La liste des symboles TMC est à la fin du paragraphe « TMC Info Trafic ».

Si le symbole est vide, diminuez l'échelle de la carte pour préciser la perturbation.

### Affichage TMC sur l'image de guidage par pictogrammes

Sélectionnez l'affichage par pictogrammes en tournant 2.

La prochaine perturbation importante sur votre itinéraire est schématisée :

- A** symbole de la perturbation,
- B** distance entre le véhicule et la perturbation,
- C** longueur de la perturbation,

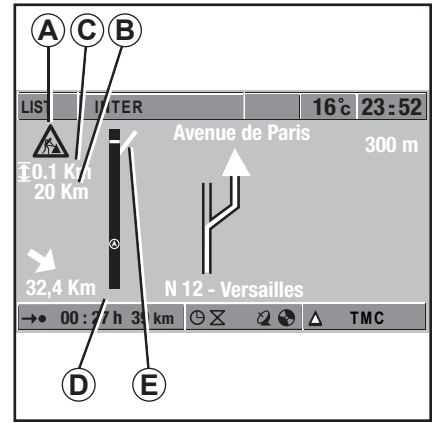

- D** barre verticale représentant l'itinéraire (flèche : véhicule ; segment rouge : perturbation),
- E** segment représentant la dernière sortie possible avant la perturbation.

F-3.14

Notice : – Chapitre F-3.14

Sommaire

Mots clés d'index

Nom de cible hyperliens

Même problème sur cette page que pour la page 3.11.

Il s'agit de la même image : capture 22.ai

## TMC INFO TRAFIC (suite)

### Description détaillée

Accédez au menu principal de navigation. Dans le menu « Info » sélectionnez :

- « info trafic proche » : perturbations proches du véhicule,
- « info trafic à dest. » : perturbations proches de la destination,
- « info trafic itinér. » : perturbations sur l'itinéraire.

Puis, sélectionnez une perturbation dans la liste. Les détails suivants s'affichent :

- type de perturbation,
- axe et sens de circulation concernés,
- distance entre le véhicule et le début de la perturbation,
- longueur de la perturbation,
- début et fin de la perturbation,
- retard imputable à la perturbation.

Les perturbations sur l'itinéraire sont aussi indiquées sur un diagramme en barre : passez d'une perturbation à l'autre en tournant **2**. La distance entre le véhicule et le début de la perturbation s'affiche.

### Description simplifiée

Affichez le menu de la carte par un appui sur **2**. Sélectionnez « Vue trafic ». Un repère carré apparaît sur la carte. Choisissez une perturbation sur la carte en déplaçant ce repère avec **6**. Appuyez sur **2** pour afficher des informations sur cette perturbation.

### Messages vocaux TMC

Activez / désactivez la diffusion vocale des messages par un appui court / long sur **9**. Faites répéter le dernier message vocal TMC, par un appui court sur **9**.

### Détour

En cas de perturbation sur l'itinéraire, et selon son importance, le navigateur peut proposer un détour.



Ce pictogramme indique si un détour est disponible (rouge : pas de détour proposé ; vert : détour proposé). Pour accéder au détour proposé appuyez sur **2** et sélectionnez « Planifier un détour ». Puis sélectionnez « OK », sinon « Quitter ».

### Stations RDS – TMC

Vous avez la possibilité de choisir la station TMC utilisée par le navigateur. **Néanmoins le mode automatique est recommandé.**

Pour choisir une station, accédez au menu « Info » puis sélectionnez « Stations RDS-TMC ». Choisissez une station disponible (en vert) selon la couverture désirée : INTERNationale / NATIONALe / REGIONale / LOCALe.

F-3.15





















Notice : – Chapitre F-3.15

Sommaire

Mots clés d'index

Nom de cible hyperliens

## TMC INFO TRAFIC symboles

Symbole	Signification	Symbole	Signification	Symbole	Signification
	Attention au brouillard		Mauvais temps		Accident
	Restrictions de circulation		Bouchon		Chaussée glissante
	Route fermée		Pas de stationnement possible		Route en mauvais état
	Information routière à la radio		Trafic ralenti ou embouteillage		Convoi exceptionnel
	Véhicule circulant à contresens		Restrictions de voie		Temps d'attente
	Mauvaise visibilité		Travaux		Signalisation défectueuse
	Vent fort		Danger		Autres

F-3.16

Notice : – Chapitre F-3.16

Sommaire

Mots clés d'index

Nom de cible hyperliens

Attention : ces images sont en 4 couleurs.  
 Les sources ne sont pas sur les répertoires

## RÉCAPITULATIF DES FONCTIONS PRINCIPALES

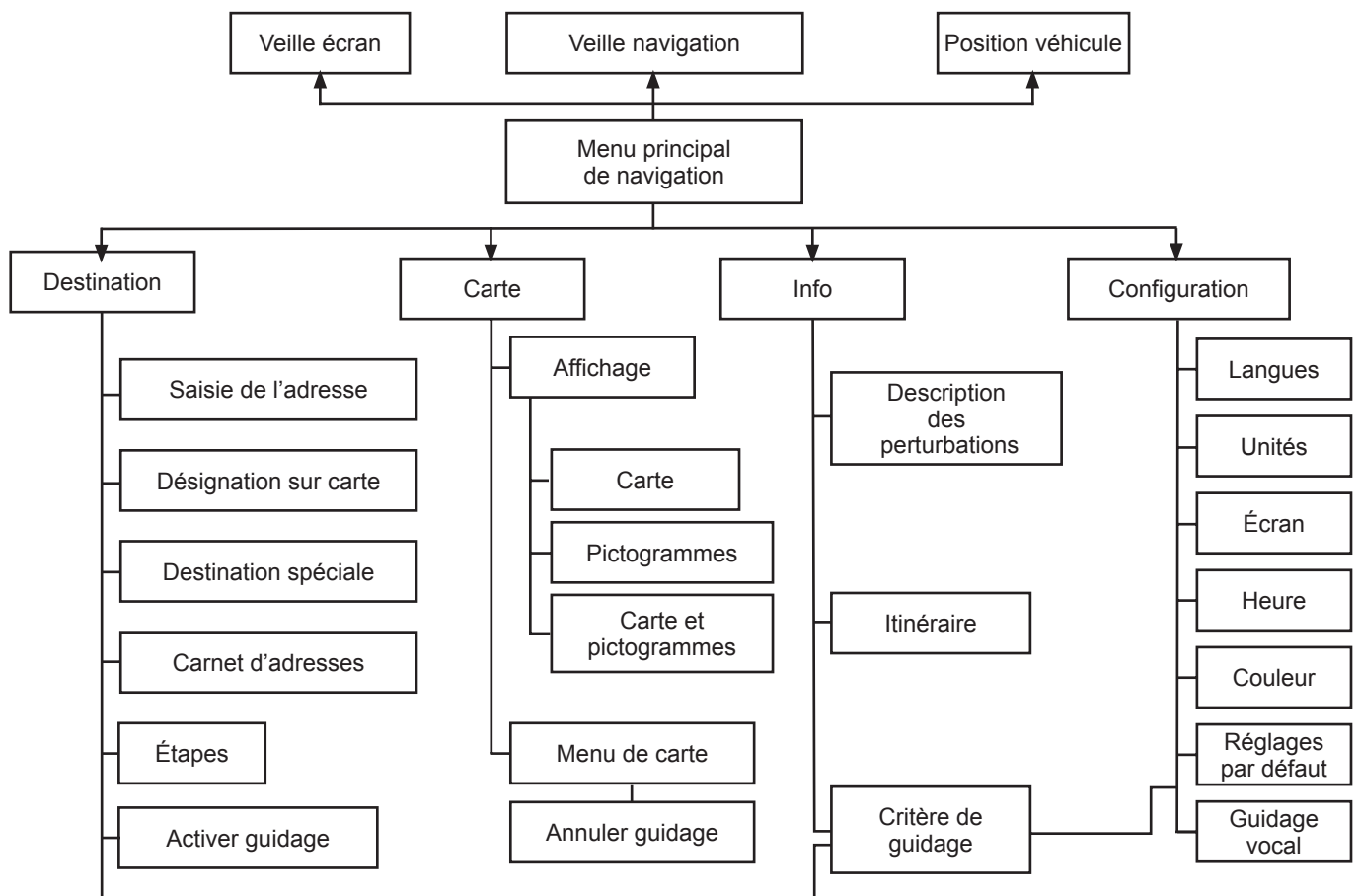

F-3.17

Notice : – Chapitre F-3.17

Sommaire

Mots clés d'index

Nom de cible hyperliens

## RÉGLAGES DE NAVIGATION

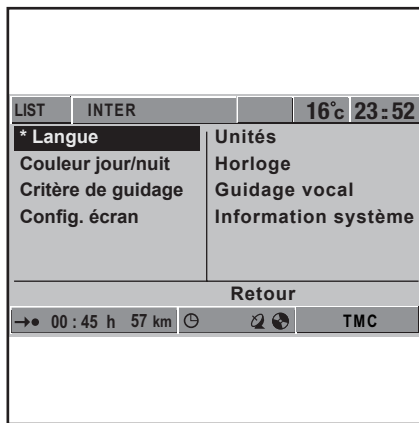

### Menu de configuration

Sélectionnez « Configuration » dans le menu principal de navigation. Le menu de configuration s'affiche.

Les réglages des fonctions du menu de configuration sont mémorisés.

### Langue pour le guidage

Vous pouvez choisir la langue des messages vocaux et des menus de navigation.

Accédez au menu de configuration en sélectionnant les fonctions repérées par un astérisque \* dans les menus affichés à l'écran.

Sélectionnez « \* Langue » dans le menu de configuration. Puis, sélectionnez la langue de votre choix.

Si la langue de votre choix n'est pas proposée, un message vous invite à insérer le CD des langues.

### CD des langues

Le CD des langues est fourni avec le système de navigation.

Éjectez le CD éventuellement présent dans le lecteur de façade par un appui sur **10**. Insérez le CD des langues. Appuyez sur **2**.

La liste des langues en mémoire s'affiche. Sélectionnez la langue à remplacer. Sélectionnez la nouvelle langue. Sélectionnez « Charger ».

N'éteignez pas le système pendant le chargement.

La nouvelle langue est sélectionnée par défaut.

### Critères de guidage

Imposez des contraintes d'itinéraire avant d'activer le guidage.

Sélectionnez « Critère de guidage » dans le menu de configuration ou dans le menu de destination. Puis, sélectionnez vos choix :

- emprunter un itinéraire rapide ou court (en distance),
- privilégier les routes principales ou les routes secondaires,
- éviter les péages,
- éviter les ferries.

### Unités de distance

Sélectionnez « Unités » dans le menu de configuration. Sélectionnez l'unité de distance souhaitée.

F-4.1

Notice : – Chapitre F-4.1

Sommaire

Mots clés d'index

Nom de cible hyperliens

## RÉGLAGES DE NAVIGATION – RÉGLAGES AUDIO

### Messages de guidage

Sélectionnez « Guidage vocal » dans le menu de configuration. Puis, activez ou désactivez :

- « Messages vocaux » : activation du guidage vocal,
- « Guidage détaillé » : messages diffusés aux intersections de routes.

### Écran de visualisation

Sélectionnez « Config. écran » dans le menu de configuration. Sélectionnez et réglez :

- la couleur des menus (jour / nuit),
- les informations de la zone destination ou « Ligne d'état gauche »,
- la couleur de la carte.

### Choix des temps affichés

Pour choisir le temps affiché dans la zone destination, consultez le paragraphe « Réglage de l'heure » du chapitre 4.

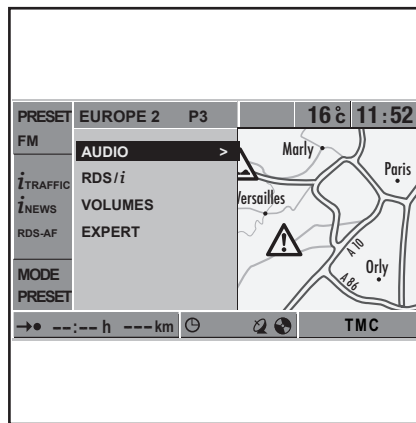

### Menu audio RDS

Accédez au menu audio RDS par un appui sur 7.

Les réglages des fonctions de ce menu sont mémorisés.

### Réglage du son

Sélectionnez « AUDIO » dans le menu audio RDS. Puis, sélectionnez et réglez les paramètres de votre choix :

- « BASS » : réglage des sons graves,
- « TREBLE » : réglage des sons aigus,
- « FADER » : répartition du son entre les enceintes avant et arrière,
- « BALANCE » : répartition du son entre les enceintes gauche et droite,
- « LOUDNESS » : activation / désactivation (« ON » / « OFF ») de la fonction de correction physiologique du son pour les faibles volumes.

### Autres fonctions du menu audio RDS

Le chapitre 1 et le chapitre 2 décrivent l'utilisation des autres fonctions du menu audio RDS.

F-4.2

Notice : – Chapitre F-4.2

Sommaire

Mots clés d'index

Nom de cible hyperliens

## CODE DE SÉCURITÉ

### Code de sécurité

Le système de navigation à autoradio intégré et son éventuel changeur de CD se verrouillent électroniquement dès que la batterie est débranchée ou que le fusible de l'alimentation est rompu.

Le **code de sécurité** permet de déverrouiller le système. Ce code de quatre chiffres vous est personnellement communiqué à l'acquisition du système. Conservez-le dans vos papiers personnels et évitez de le laisser dans le véhicule. En cas de perte du code, contactez un représentant du constructeur.

Le changeur de CD possède un **code d'identification** à quatre chiffres.

En cas de verrouillage, les messages suivants s'affichent :

- « RADIO\_0000 » : le système est verrouillé,
- « 6CD\_0000 » : le changeur de CD est verrouillé.

### Déverrouillage

À l'affichage du message « RADIO » suivi de quatre chiffres réglés sur zéro, introduisez le **code de sécurité** du système : suivez la procédure d'introduction des codes.

À l'affichage du message « 6CD » suivi de quatre chiffres réglés sur zéro, introduisez le **code d'identification** du changeur de CD : suivez la procédure d'introduction des codes.

### Introduction des codes

Réglez la valeur du premier chiffre sur le premier chiffre du code avec **13**, ou par des appuis haut / bas sur **6**. Passez au chiffre suivant par un appui court sur **16**, ou par un appui droit court sur **6**. Réglez les chiffres suivants de la même manière.

Après la validation du quatrième chiffre, faites un appui long sur **16** ou **8** jusqu'à l'émission d'un bip sonore. L'introduction du code est terminée.

Le déverrouillage est immédiat.

### Erreur d'introduction de code

En cas d'erreur d'introduction du code, le message « CODE\_ERROR » s'affiche. Le message « WAIT » s'affiche. Après un temps d'attente (affichage du pourcentage restant), le message « RADIO\_0000 » ou « 6CD\_0000 » s'affiche à nouveau. Recommencez l'introduction du code.

Le temps d'attente est doublé à chaque nouvelle erreur.

F-4.3

Notice : – Chapitre F-4.3

Sommaire

Mots clés d'index

Nom de cible hyperliens

## RÉGLAGE DE L'HEURE

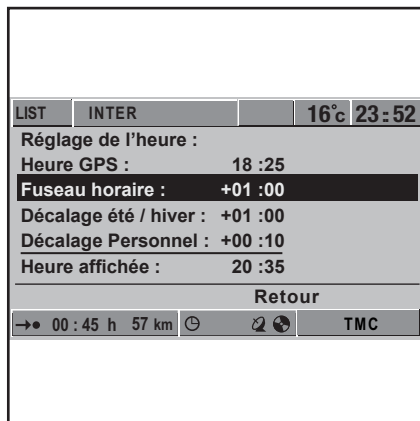

### Réglage de l'heure

Accédez au menu principal de navigation. Sélectionnez « Configuration », puis « Horloge ».

Le menu ci-dessus s'affiche. L'heure GPS (heure GMT) s'affiche automatiquement. Si nécessaire, réglez :

- le fuseau horaire,
- le décalage été / hiver,
- un décalage personnel.

L'« Heure affichée » sera affichée à l'écran et utilisée par le navigateur.

Si l'heure GPS ne s'affiche pas, sortez le véhicule dans une zone dégagée et découverte. Si nécessaire, consultez le paragraphe « Lire la carte » du chapitre 3 (partie traitant de la réception GPS).

### Affichage pour le guidage

Accédez au menu principal de navigation. Sélectionnez « Configuration ».

Sélectionnez « Config. écran », puis « Ligne d'état gauche ». Enfin, choisissez l'affichage :

- soit le temps de voyage restant,
- soit l'heure d'arrivée prévue.

F-4.4

Notice : – Chapitre F-4.4

Sommaire

Mots clés d'index

Nom de cible hyperliens

**ANOMALIES DE FONCTIONNEMENT**

DESCRIPTION	CAUSES POSSIBLES	SOLUTIONS
Le système reste éteint après un appui sur <b>1</b> . L'écran ne s'allume pas.	Rupture du fusible de l'autoradio.	Remplacez le fusible.
Le système ne fonctionne pas et « RADIO_0000 » ou « 6CD_0000 » s'affiche.	Interruption de l'alimentation / Verrouillage après remplacement du changeur CD.	Introduisez le code de sécurité de l'autoradio / le code d'identification du changeur CD.
« ERROR CD » s'affiche ou le CD est éjecté par l'autoradio.	CD mal introduit / sale / endommagé / non compatible.	Éjectez le CD. Insérez correctement un CD propre / en bon état / compatible.
Le temps de lecture initiale d'un CD (affichage de « READ CD ») semble long.	CD sale.	Éjectez et nettoyez le CD.
	CD mp3 ou CD carte.	Attendez : le balayage de ces CD est plus long.
« HI TEMP » s'affiche. Le son baisse ou le système s'éteint.	Autoradio en mode de protection thermique (température trop haute).	À température normale, l'autoradio retrouvera ses performances et se rallumera.
« LINK ERR » s'affiche.	Liaison changeur de CD – autoradio coupée.	Consultez un représentant du constructeur.
L'écran s'allume mais le système reste totalement muet.	Volume au minimum.	Augmentez le volume.
	Répartition du son incorrecte.	Réglez la répartition du son.
	Problème d'enceintes.	Consultez un représentant du constructeur.
La réception radio est mauvaise ou inexistante.	Écoute d'une station radio mal diffusée localement.	Écoutez une station mieux captée localement ou désactivez le suivi de fréquence.
	Interférences moteur / antenne endommagée ou déconnectée.	Consultez un représentant du constructeur.

F-5.1

Notice : – Chapitre F-5.1

Sommaire

Mots clés d'index

Nom de cible hyperliens

**ANOMALIES DE FONCTIONNEMENT (suite)**

DESCRIPTION	CAUSES POSSIBLES	SOLUTIONS
L'affichage de la carte fonctionne mal.	CD sale / rayé.	Ejectez et nettoyez / remplacez le CD.
Le système de navigation fonctionne lentement.	Véhicule situé dans une zone géographique très détaillée sur la carte numérisée.	Attendez : le système a besoin de temps pour lire la carte numérisée.
Aucun itinéraire n'est proposé, alors qu'une destination a été entrée.	Véhicule situé dans une zone non numérisée sur la carte.	Ramenez le véhicule dans une zone numérisée / Introduisez le CD carte.
L'ajout d'une adresse dans le carnet d'adresses est impossible.	Carnet d'adresses plein.	Effacez d'abord une adresse du carnet d'adresses.
Un pictogramme est absent de l'écran.	Fonction correspondante désactivée / Affichage désactivé.	Activez la fonction ou son affichage.
Les messages vocaux ne sont pas diffusés, ou leur volume est incorrect.	Son coupé / Volume modifié lors d'un message précédent ou d'une annonce précédente.	Rétablissez le son / Réglez le volume des messages.
 La position du véhicule à l'écran est fautive et le pictogramme GPS est orange.	Antenne occultée par des objets.	Retirez les objets.
	Mauvaises conditions de réception GPS.	Ramenez le véhicule en zone dégagée.
	Antenne endommagée.	Consultez un représentant du constructeur.
La position du véhicule est fautive et le pictogramme GPS est vert.	Réception d'un nombre insuffisant de satellites GPS.	Consultez un représentant du constructeur en cas d'erreur permanente.
	Mode de démonstration activé par erreur.	Consultez un représentant du constructeur.

F-5.2

Notice : – Chapitre F-5.2

Sommaire

Mots clés d'index

Nom de cible hyperliens

## INDEX ALPHABÉTIQUE

<b>A</b> ALBUM (mode) .....	2.6	emplacement des CD .....	2.8, 2.9
anomalies .....	5.1	étape .....	3.9
arrêt (système) .....	1.6	<b>G</b> GPS :	
AUTO (mode) .....	2.2	réception .....	3.1, 3.5
<b>B</b> bandes FM / LW / MW .....	2.2	guidage :	
boutons de commande .....	1.4, 2.1, 2.8, 2.9, 3.3	activation .....	3.10
bulletins d'informations « <i>i</i> NEWS » .....	1.7, 2.5	annulation .....	3.12
<b>C</b> carnet d'adresses .....	3.9	carte .....	3.11
carte :		double écran .....	3.12
affichage .....	3.4	pictogrammes .....	3.11
carte numérisée .....	3.1	<b>H</b> heure :	
échelle .....	3.4	affichage .....	1.5
symboles cartographiques .....	3.6	guidage .....	4.4
CD audio .....	1.1, 2.6, 2.8	réglage .....	4.4
CD audio mp3 .....	2.6, 2.8	<b>I</b> <i>i</i> NEWS .....	1.7, 2.5
CD « carte » .....	1.1, 3.1, 3.2, 3.10	informations routières « <i>i</i> TRAFFIC » .....	1.7, 2.5
CD des langues .....	4.1	informations routières TMC .....	3.13
changeur de CD .....	2.8	insertion de CD .....	2.6, 2.9
code de sécurité .....	4.3	itinéraire bis .....	3.12
critères de guidage .....	4.1	itinéraire détaillé .....	3.12
croisement .....	3.8	<i>i</i> TRAFFIC .....	1.7, 2.5
<b>D</b> déplacement sur la carte .....	3.4, 3.8	<b>L</b> langue .....	4.1
destination .....	3.7	lecture CD :	
destination spéciale .....	3.8	avance et retour .....	2.7, 2.9
détour .....	3.12, 3.15	CD audio .....	2.6, 2.8
<b>E</b> écran :		pause .....	1.7
affichages de navigation .....	3.3	pendant la navigation .....	2.7, 3.1, 3.2
écran escamotable .....	1.5	LIST (mode) .....	2.2
écran navigation .....	1.5, 3.3	luminosité .....	3.4, 4.2
radio et CD .....	1.5, 2.1	<b>M</b> MANUAL (mode) .....	2.2
réglages .....	4.2	marche (système) .....	1.6
veille .....	1.6	mémorisation (station radio) .....	2.3
éjection de CD .....	2.6, 2.9	menu audio RDS .....	4.2

F-6.1

Notice : – Chapitre F-6.1

Sommaire

Mots clés d'index

Nom de cible hyperliens

**INDEX ALPHABÉTIQUE (suite)**

menu de carte .....	3.4	<b>T</b> température .....	1.5
menu de configuration .....	4.1	TMC :	
menu de destination .....	3.7	description du trafic .....	3.15
menu Info .....	3.13	guidage par pictogrammes .....	3.14
menu principal de navigation .....	3.3	menu Info .....	3.13
menus radio et CD .....	2.1	messages vocaux .....	1.7, 3.15
menu VOLUMES .....	1.7	service Info Trafic .....	3.13
messages vocaux .....	1.7, 2.5, 3.12, 3.15, 4.2	symboles TMC .....	3.16
<b>N</b> navigateur .....	1.2, 3.1, 3.2, 3.3, 3.17	TRACK (mode) .....	2.6
<b>P</b> pause radio et CD .....	1.7, 2.7, 2.8	<b>U</b> unité de distance .....	4.1
position véhicule .....	3.5	update list .....	2.2
présélection (station radio) .....	2.2, 2.3	<b>V</b> validation :	
PRESET (mode) .....	2.2, 2.3	navigation .....	3.3
<b>R</b> RANDOM (mode) .....	2.6, 2.7	radio et CD .....	2.1
RDS .....	2.4, 2.5, 3.15	veille .....	1.6, 3.3
réglages :		verrouillage .....	4.3
audio .....	2.1, 4.2	volume .....	1.7
EXPERT .....	2.2, 2.7	<b>Z</b> zone partiellement numérisée .....	3.5, 3.12
luminosité et couleur .....	3.4, 4.2		
menu de configuration .....	4.1		
navigation .....	3.3, 4.1		
<b>S</b> sélection :			
navigation .....	3.3		
plage CD .....	2.1, 2.6, 2.8		
station radio .....	2.1, 2.2		
suivi des stations FM .....	2.4		
symboles cartographiques .....	3.6		
symboles TMC .....	3.16		
système de navigation .....	1.2, 3.1		

F-6.2

Notice : – Chapitre F-6.2

Sommaire

Mots clés d'index

Nom de cible hyperliens